

Рама 19" на 150 пар

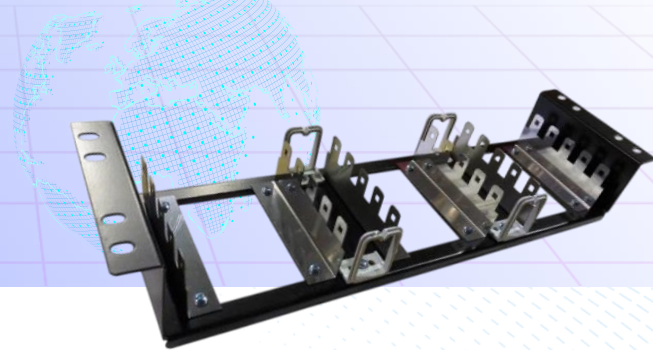

Общее описание

Рама 19" на 150 пар предназначена для установки модульных кроссов и организации кабельных соединений в телекоммуникационных шкафах и стойках стандартного формата 19". Она обеспечивает удобное размещение, упорядоченное подключение и простое обслуживание до 150 пар проводников.

Технические характеристики:

- *Формат установки: 19" (стандартная ширина)*
- *Вместимость: до 150 пар*
- *Конструкция: прочная и устойчивая к нагрузкам*
- *Покрытие: антикоррозийное для защиты от внешних воздействий*
- *Совместимость: подходит для модульных кроссов и телекоммуникационных аксессуаров*
- *Установка: монтаж в шкафы и стойки с универсальными крепёжными элементами*

Преимущества:

Оптимальное решение для структурированных кабельных систем

Упрощает организацию и маркировку кабелей

Повышает удобство эксплуатации и обслуживания сетей связи

Продлевает срок службы оборудования за счёт качественной фиксации и защиты соединений

Область применения:

Серверные и телекоммуникационные шкафы

СКС (структурированные кабельные системы)

Распределительные узлы и центры обработки данных

Сети связи и офисная инфраструктура